



STAMPAGGIO E LAVORAZIONE  
POLIURETANI

catalogo



# ESPERIENZA E INNOVAZIONE DAL 1987

La Resine Ufficio nasce nel 1987 a Ponte di Nanto, tra i colli vicentini.

Dal desiderio del suo fondatore Gianfranco Sogaro, nel 1997 l'azienda prende slancio trasferendosi dove tuttora opera a Campiglia dei Berici (VI) in una nuova moderna ed innovativa struttura di 2000 mq. La tradizione familiare dell'azienda che ora mai raggiunge la seconda generazione della famiglia Sogaro, ha saputo coniugare l'esperienza con la tecnologia moderna mantenendo un'elevata artigianalità nella realizzazione di prodotti per l'industria poliuretana, tramandandone negli anni una crescente qualità ed inserendo nuove gamme di prodotti per migliorare il servizio ai propri clienti conquistando una posizione leader nel mercato nazionale ed internazionale per il rapporto qualità/servizio/prezzo. La versatilità aziendale permette alla Resine Ufficio, di seguire il cliente in tutte le fasi di lavorazione quali: assistenza, progettazione, realizzazione stampi e prodotto finito.

Luca Sogaro  
Sales Marketing

1987



2005



2019



***“L'EVOLUZIONE AZIENDALE NELLA STAMPA”***

UN SOLO AMBIZIOSO OBIETTIVO, PROPORRE OGGI CIÒ  
CHE GLI ALTRI CREERANNO DOMANI.



## AMBIENTE

Negli ultimi anni Resine Ufficio ha raggiunto e mantenuto nel tempo prestazioni particolarmente positive in termini di contenimento delle emissioni (grazie ai due impianti fotovoltaici installati sulla copertura della struttura), di risorse idriche e della produzione di rifiuti. In un mercato di riferimento che cambia velocemente, nel quale i produttori sono impegnati in un processo di continuo miglioramento della qualità del prodotto a costi sostenibili, tutti gli indicatori sono risultati positivi ed in linea con gli obiettivi; la Resine Ufficio continua quindi il miglioramento prestazionale verso l'eccellenza del prodotto, pronta ad affrontare i nuovi obiettivi e traguardi che si pongono per il futuro.

Un futuro nel quale, certamente, verrà richiesta sempre maggiore qualità del prodotto, migliore efficienza, migliore disponibilità e garanzia di sicurezza.

# IL POLIURETANO

*È UN MATERIALE ESTREMAMENTE VERSATILE ED ECOLOGICO, UTILIZZATO IN MOLTEPLICI APPLICAZIONI PER CREARE UNA VASTISSIMA GAMMA DI PRODOTTI, SPESSO ANCHE COME ISOLANTE TERMICO.*

*IN ACCORDO CON IL CLIENTE SVILUPPIAMO LA FORMULAZIONE DI POLIURETANO PIÙ INDICATA PER LO STAMPAGGIO, A SECONDA DELLA TIPOLOGIA E DALLE CARATTERISTICHE DI APPLICAZIONE DELLO SCHIUMATO.*

## I NOSTRI POLIURETANI

- Integrale
- Integrale con struttura autoportante
- Integrale colorato
- Integrale colorato con struttura portante
- Flessibile con o senza struttura portante
- Flessibile accoppiato con tessuti e/o pelli
- Rim
- Termoformati

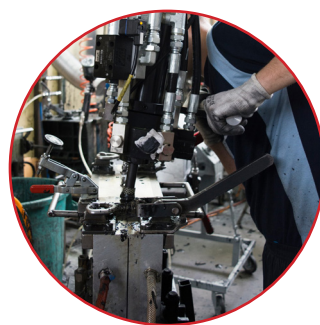
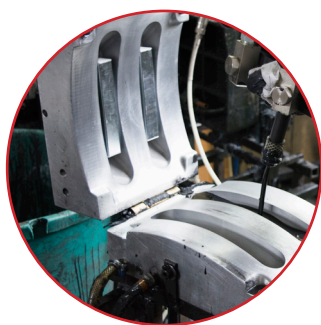
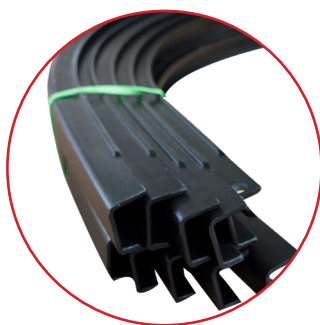

**RESINE UFFICIO È SPECIALIZZATA DA ANNI NELLA PRODUZIONE CONTO TERZI, ED È PRESENTE NEI SEGUENTI SETTORI:**



SEDUTE E BRACCIOLI PER UFFICIO,  
ARREDAMENTO, COMUNITÀ E CINEMA



AUTOMOTIVE E TRASPORTI



ESTETICA E PARRUCCHIERI



IMBALLO E PACKAGING



AGRIGOLTURA



PROTEZIONI INDUSTRIALI



SPORT

## I NOSTRI SERVIZI //



COLLABORAZIONE CON ARCHITETTI E DESIGNER



MODELLI E PROTOTIPI

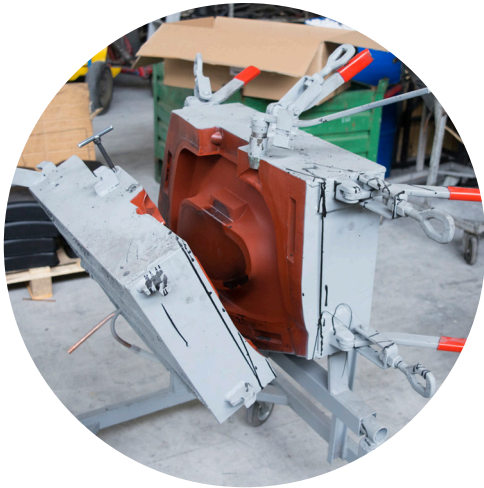

STAMPI

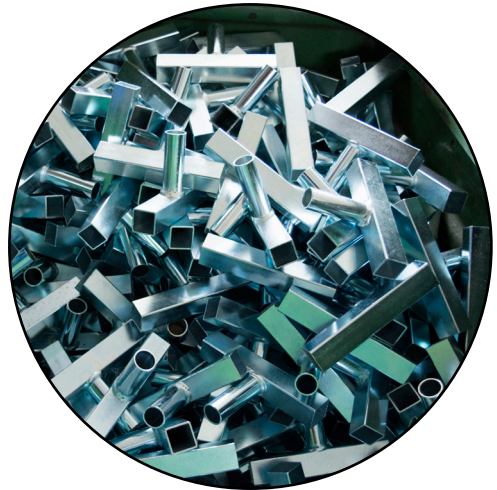

INSERTI

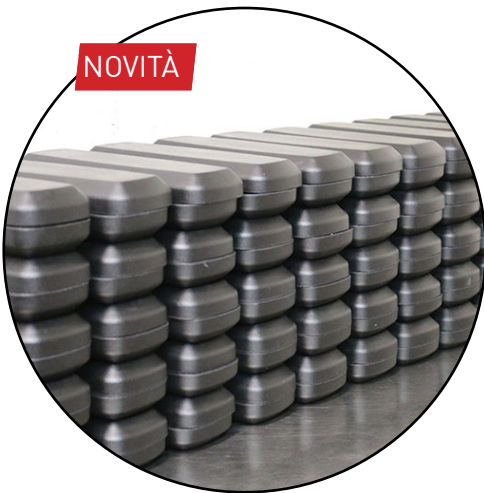

NOVITÀ

COMPONENTISTICA ED ASSEMBLAGGIO  
CONTO TERZI

TAPPEZZERIA SU MISURA  
NUOVA E DI RINNOVO



NOVITÀ

# LE NOSTRE REALIZZAZIONI



## RU 96 // NUOVO PROGETTO

Sedile per trattorini, macchinari e attrezzature industriali

- Sedile a scocca intera.
- La forma ergonomica consente un buon contenimento anche avanzando su terreni sconnessi.
- Composta da una imbottitura in poliuretano flessibile con rivestimento in ecopelle lavabile.
- Strutture metalliche protette dalla corrosione conformemente alle norme di qualità dell'industria automobilistica.

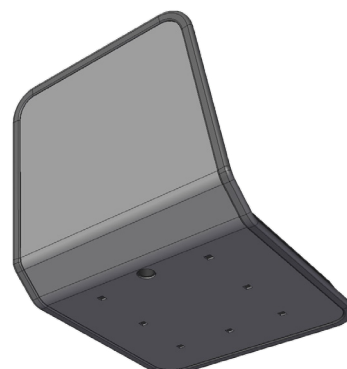



## ANNA // Poltrona

Poltrona moderna e confortevole ideale per l'installazione in spazi ricercati ed esclusivi.

La scocca in poliuretano flessibile può essere tappezzata con un'ampia gamma di colori ma la finitura d'obbligo è senza dubbio quella in pelle con le cuciture a contrasto.

Anna ha una struttura in tubolare di acciaio di varie dimensioni. L'imbottitura in poliuretano "flessibile" è stampata a freddo con poliuretano in Classe 1-IM.

I nostri prodotti sono realizzati con alti standard qualitativi.

Base Disco girevole diametro 470 mm con colonna cromata

Volume M3 : 0,30

Metri di Tessuto: 2,80 h140

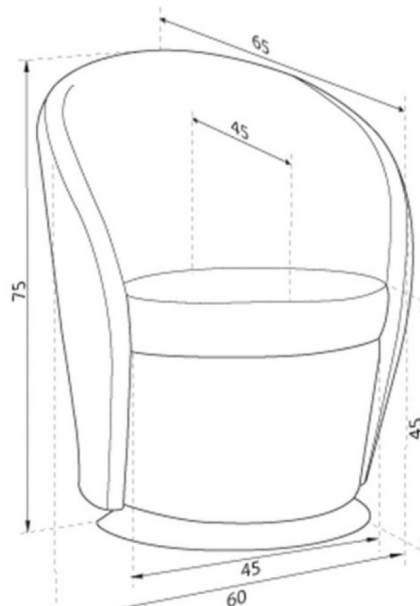





## CLARA // Poltrona

Clara fornisce una soluzione elegante, semplice e compatta per le aree reception e di ritrovo. È in poliuretano ignifugo ed è disponibile come poltrona singola o a due posti.

Clara con la sua seduta fissa, senza cuscini separabili, mantiene il suo aspetto elegante.

Volume M3:

0.40

Metri di tessuto:

3.80 h140



## DELTA // Poltrona

Delta disponibile come poltrona singola o a due posti, è una poltroncina dalle linee morbide e dalle sedute ampie ed accoglienti.

La scocca in poliuretano flessibile può essere tappezzata con un'ampia gamma di tessuti e colori ma la finitura di maggior pregio è senza dubbio quella in pelle con le cuciture a contrasto.

Volume M3:

0,34

Metri di Tessuto:

2.74 h140





## NIKKA // Poltrona

È perfetta nelle situazioni che richiedono una seduta di carattere: nell'ufficio, in ambito conferenziale o anche domestico. La sua essenziale eleganza ne permette l'inserimento anche negli uffici in cui il comfort si deve sposare con il design.

Volume M3:  
0.31

Metri di tessuto:  
2.70 h140





## NIKKA VIP // Poltrona

Nikka e Nikka Vip hanno una struttura in tubolare di acciaio di varie dimensioni.  
L'imbottitura in poliuretano "flessibile" è stampata a freddo con poliuretano in Classe 1-IM.  
I nostri prodotti sono realizzati con alti standard qualitativi.

Volume M3:  
0.28

Metri di tessuto.:  
2.00 h140

Metri di tessuto.:  
2.80 h140

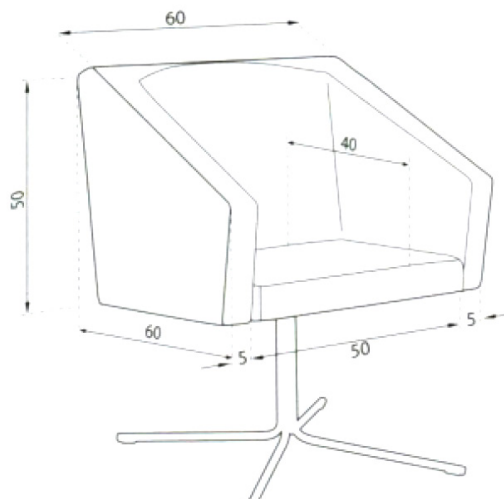



## BLOOM // Poltrona Pieghevole

Adatta ai mutamenti e agli ambienti in continuo movimento, è l'ideale per adibire temporaneamente sale a conferenza o riunione. Grazie alla funzione pieghevole è predisposta per la sistemazione in file. La poltrona monta n.2 braccioli in poliuretano integrale nero.

Bloom ha una struttura in tubolare di acciaio di varie dimensioni. L'imbottitura in poliuretano "flessibile" è stampata a freddo con poliuretano in Classe 1-IM.

I nostri prodotti sono realizzati con alti standard qualitativi.

Dimensioni aperta:

600 x 505 mm. h 868 mm.

Dimensioni chiusa:

600 x 180 mm. h 868 mm.





## WOOD // Poltrona

Sviluppata per trasmettere l' eleganza nelle grandi occasioni, con una seduta ampia e confortevole si presta, con il giusto abbinamento di colori ad arredare qualsiasi ambiente.

Wood ha una struttura in tubolare di acciaio di varie dimensioni. L'imbottitura in poliuretano "flessibile" è stampata a freddo con poliuretano in Classe 1-IM.

I nostri prodotti sono realizzati con alti standard qualitativi.

Volume M3:

0.27

Metri di tessuto:

3.00 h140





## ZOE // Poltrona

Poltroncina semplice e distinta si inserisce perfettamente in ogni ambiente, specialmente indicata per il settore del Contract. La base può essere a slitta, su colonna centrale con base conica oppure nella versione girevole a quattro gambe con ruote o piedini.

Zoe ha una struttura in tubolare di acciaio di varie dimensioni. L'imbottitura in poliuretano "flessibile" è stampata a freddo con poliuretano in Classe 1-IM.

I nostri prodotti sono realizzati con alti standard qualitativi.

Volume M3:

0.29

Metri di tessuto:

1.25 h140



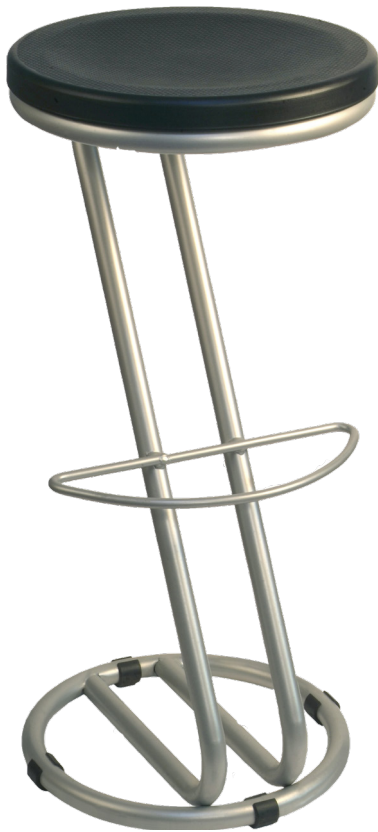

## ÉLITE // Sgabello

È bello giocare su un progetto, inventarlo, modificarlo, renderlo versatile, adattabile a ogni personalità.

Pare che Élite abbia tutte queste caratteristiche.

È lo sgabello più versatile in assoluto.

Ci siamo divertiti ad inventare un modello unico nel suo genere trasferendo una seduta confortevole e dinamica.

Élite è uno sgabello realizzato in poliuretano integrale nero o colorato in massa e verniciati in stampo, resistente allo strappo, all'usura e all'acqua con all'interno una struttura morbida di cellule estremamente compatte che testimoniano l'alta densità di questa tipologia di prodotto.

La scelta dei colori può essere scelta fra tutta la gamma.

Supporti: universale

Misure :

-tondello élite: diametro 34 cm h 3 cm

Colori : bianco, grigio, nero, arancione, blu, rosso

## MAGNUM // Sgabello



Supporti: universale

Misure :

-tondello magnum: diametro 32cm h 5 cm

Colori : bianco, grigio, nero, arancione, blu, rosso



## Articoli Singoli



NOVITÀ

ART. PIPPO



NOVITÀ

ART. COBRA NERO



NOVITÀ

ART. CLIO



NOVITÀ

ART. COBRA BIANCO



NOVITÀ

ART. BRIO



ART. RU 02



ART. RU 01



ART. RU 04



ART. RU 06



ART. RU 03



ART. RU 07



ART. RU 08



ART. RU 09



ART. RU 14



ART. RU 15



ART. RU 16



ART. RU 17

ART. RU 18



ART. RU ba 11



ART.SE 22



ART. SEC 23



ART. VOL 21





*Dal 1987*  
*Engineering and polyurethane*



Via U. Masotto 10  
36020 Campiglia dei Berici (VI) - ITALY



[www.resineufficio.com](http://www.resineufficio.com)



+39 0444 866498



[info@resineufficio.com](mailto:info@resineufficio.com)